

**JMC INOX****TABLE DU CHEF****DESCRIPTION**

- Tout inox 18/10
- Plateau épaisseur 15/10ème doublé d'un panneau agglo mélaminé deux faces 16 mm
- Dossieret de  $100 \times 20$  mm avec rayon de  $10$  mm
- Bandeau périphérique ht  $100$  mm
- Largeur  $700$  mm
- Bac  $400 \times 400 \times 300$
- Hauteur variable de  $900$  à  $930$  mm
- Pieds décalés à l'arrière de  $80$  mm
- Rayon de  $10$  sur les longueurs
- Table entièrement soudée
- Piètement en tube rond  $\varnothing 38$
- 2 traverses latérales en tube carré  $25 \times 25$
- 4 vérins réglables avec une course de  $30$  mm
- Livré avec bonde, tube surverse et siphon ( sans robinetterie )

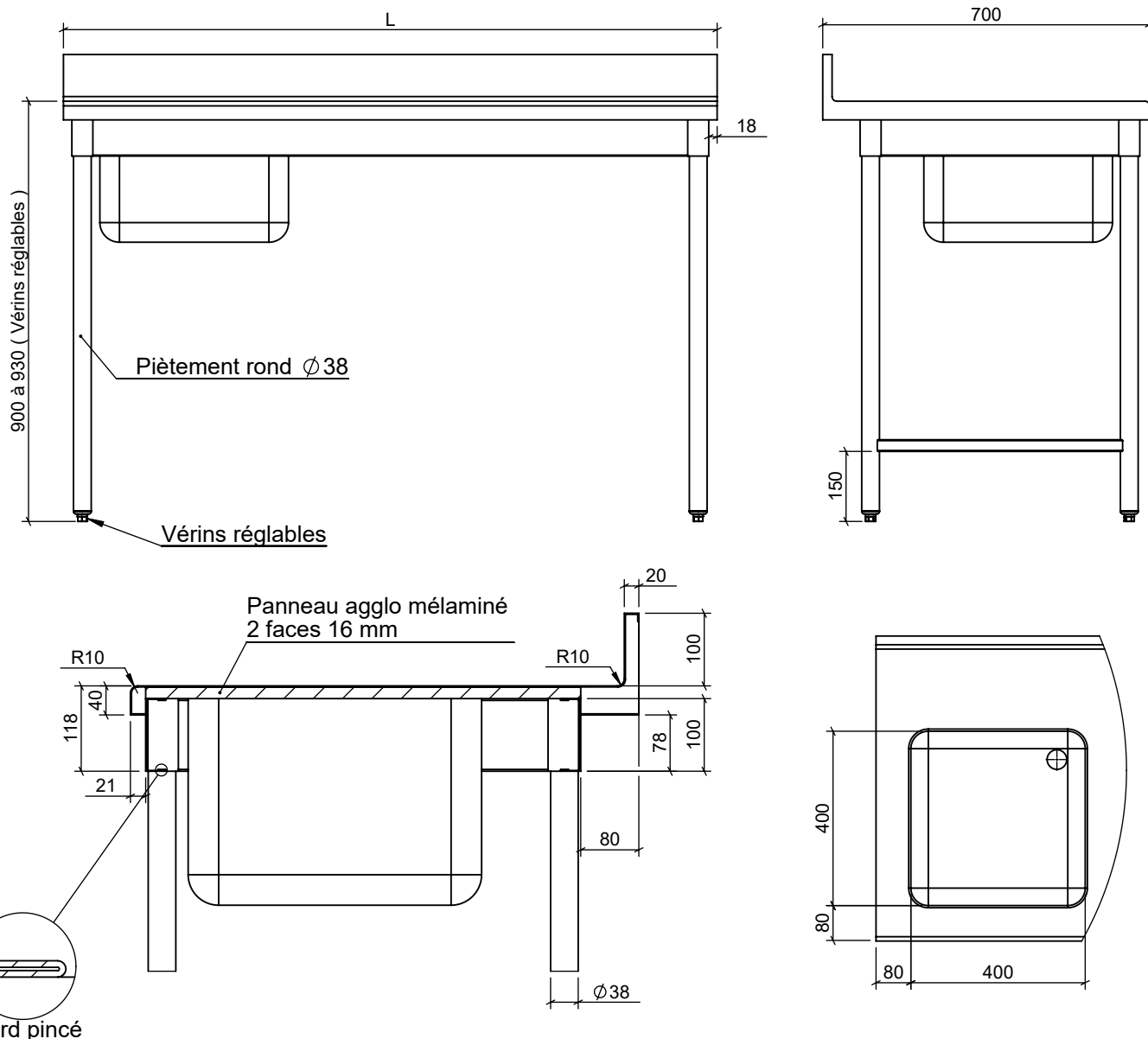
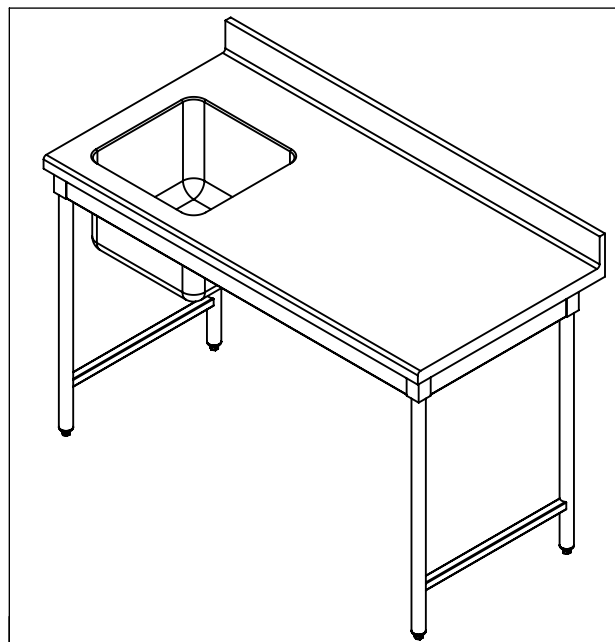
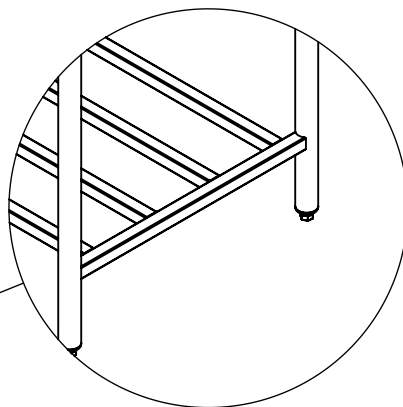
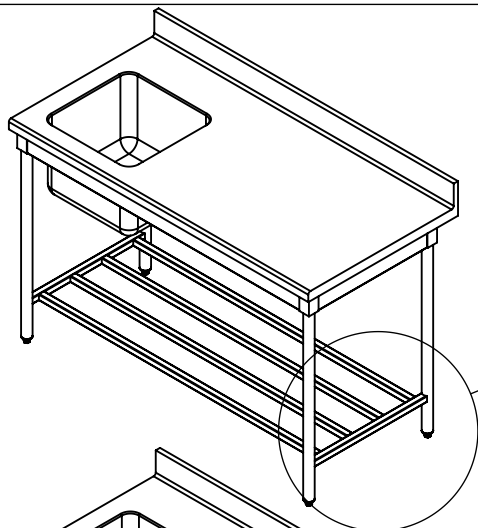

**JMC INOX****TABLE DU CHEF  
(OPTIONS PRINCIPALES)**

Etagère barreadée soudée

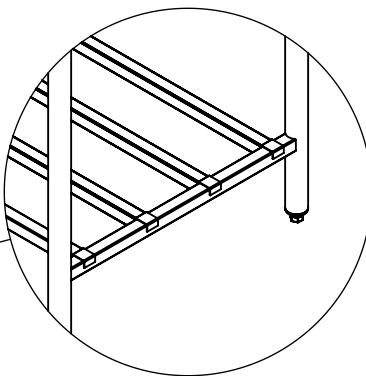
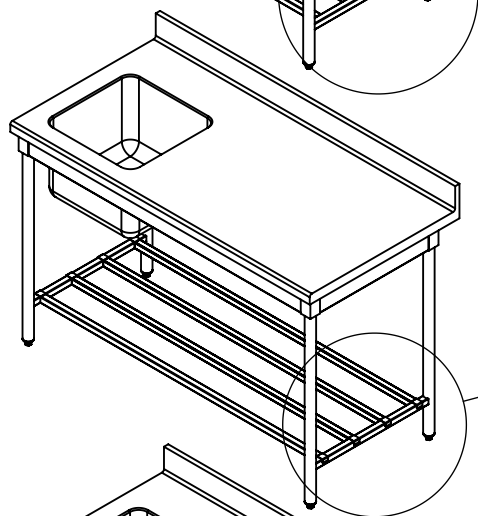

Etagère barreadée démontable

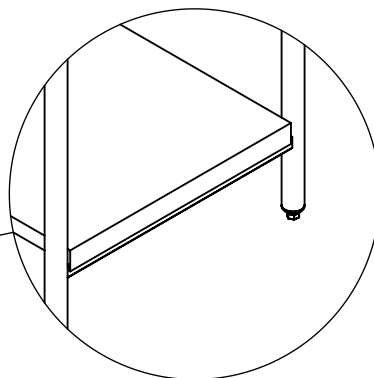
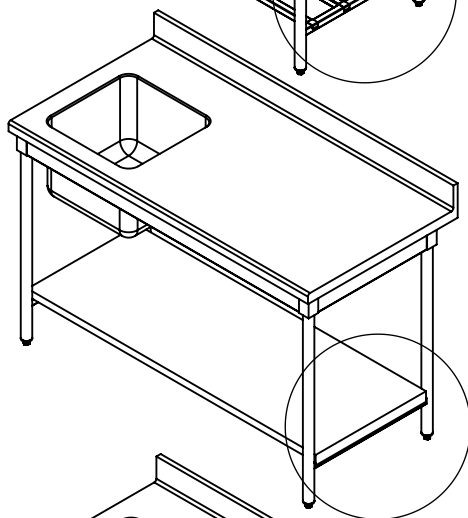

Etagère basse démontable

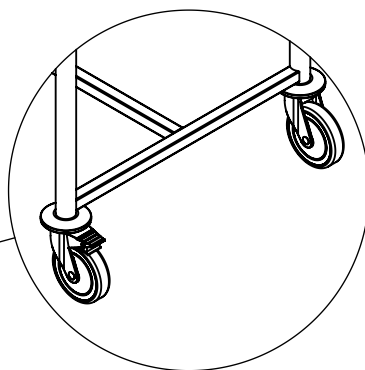
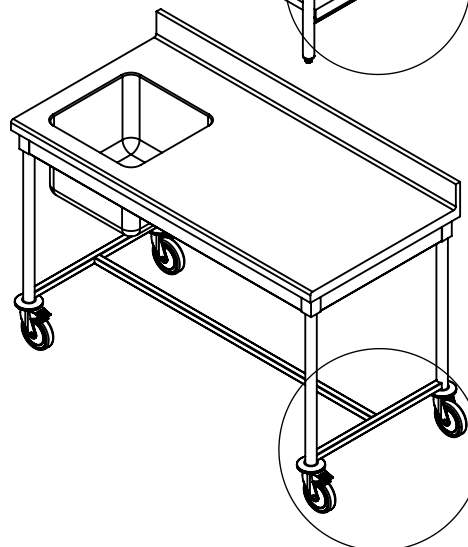
Mobile avec 4 roues  $\varnothing$  125  
et butoirs  
( 2 à frein + 2 sans frein )\* Pour les autres options voir notre catalogue ou notre site internet [www.jmcinox.com](http://www.jmcinox.com)